

Heart on Fire by DROPS Design

Strikket top i DROPS Safran. Arbejdet strikkes med hulmønster og v-hals. Størrelse XS - XXL.

DROPS Design: Model e-316

Garngruppe A

STØRRELSE:

XS - S - M - L - XL - XXL

MATERIALER:

DROPS SAFRAN fra Garnstudio (tilhører garngruppe A)

150-150-150-150-200-200 g farve 59, rød ler

STRIKKEFASTHED:

24 masker i bredden og 32 pinde i højden med glatstrik = 10 x 10 cm.

PINDE:

DROPS RUNDPIND NR 3: Længde på 60 cm eller 80 cm til glatstrik og hulmønster.

DROPS STRØMPEPINDE NR 2,5: Til stropperne.

DROPS RUNDPIND NR 2,5: Længde på 60 cm eller 80 cm til rib.

Pinde nr er kun vejledende. Får du for mange masker på 10 cm, skift til tykkere pinde. Får du for få masker på 10 cm, skift til tyndere pinde.

Strikkefasthed – [Se hvorfor og hvordan du måler her](#)

Alternativt garn – [Se hvordan du bytter garn her](#)

Garngruppe A til F – [Brug samme opskrift og byt garn her](#)

Garnforbrug ved alternativt garn – [Brug vores garn-omregner her](#)



DROPS 223-27

Garnpriser (per 29.05.2021)

Garn (vægt)	Indhold	Danmark
DROPS Safran uni colour (50g)	100% Bomuld	15.00 DKK

 Garnet til denne opskrift koster fra **45.00kr***.

(*) Pris for opskriften er udregnet efter den mindste størrelse / billigste farve. Du finder en oversigt over priserne i denne udskrift, som du kan brug hvis du vil regne prisen ud for andre størrelser.

Alt garn som er brugt i denne opskrift er DROPS garn. Du finder butikker og opdaterede farvekort på garnstudio.com

Opskrift DROPS 223-27

FORKLARING TIL OPSKRIFTEN:

RETSTRIK (strikkes rundt således):

Strik 1 omgang ret og 1 omgang vrang osv.

RETSTRIK (strikkes frem og tilbage):

Strik ret på hver pind.

MØNSTER:

Se diagram A.1 til A.4. Vælg diagram for din størrelse (gælder A.2). Diagrammerne viser alle pinde i mønsteret set fra retsiden.

INDTAGNINGSTIPS-1 (jævnt fordelt):

For at beregne hvordan der skal tages ind jævnt fordelt, tager man det totale maskeantal på pinden (f.eks 174 masker) og deler maskerne med antal indtagninger som skal gøres (f.eks 10) = 17,4. I dette eksempel strikkes skiftevis ca hver 16. og 17. maske og hver 17. og 18. maske ret sammen.

INDTAGNINGSTIPS-2 (gælder ærmegabene og v-halsen):

Tag ind på indersiden af 1 kantmaske retstriik.

FRA RETSIDEN:

TAG IND SÅLEDES EFTER 1 KANTMASKE RETSTRIK:

Tag 1 maske løs af pinden som om den skulle strikkes ret, strik 1 maske ret, løft den løse maske over masken som blev strikket.

TAG IND SÅLEDES FØR 1 KANTMASKE RETSTRIK:

Strik til der er 2 masker tilbage før kantmasken i retstriik, strik disse 2 masker ret sammen.

FRA VRANGEN:

TAG IND SÅLEDES EFTER 1 KANTMASKE RETSTRIK:

Strik 2 masker vrang sammen.

TAG IND SÅLEDES FØR 1 KANTMASKE RETSTRIK:

Strik til der er 2 masker tilbage før kantmasken i retstriik, strik disse 2 masker drejet vrang sammen.

UDTAGNINGSTIPS (gælder i siderne på ryg- og forstykke):

Strik til der er 2 masker tilbage før mærketråden, slå om, strik 4 masker ret (mærketråden sidder midt mellem disse 4 masker), slå om (= 2 masker taget ud ved mærketråden og totalt 4 masker taget ud på udtagningsomgangen).

På næste omgang strikkes omslagene drejet ret, så der ikke bliver hul. Videre strikkes de nye masker i glatstrik til de eventuelt går op i mønsteret.

START ARBEJDET HER:

TOP – KORT OVERSIGT OVER ARBEJDET:

Ryg- og forstykke strikkes rundt på rundpind, nedenfra og op til ærmegabene. Derefter strikkes forstykket og bagstykket videre hver for sig. Forstykket deles midt foran til v-hals, og de to dele strikkes frem og tilbage på rundpind hver for sig til færdigt mål, derefter strikkes der strop på hvert forstykke. Bagstykket strikkes frem og tilbage på rundpind til færdigt mål. Stropperne fra forstykket sys til sidst fast på bagstykket.

RYG & FORSTYKKE:

Slå 174-196-216-244-272-298 masker op på rundpind 2,5 med Safran. Strik 1 omgang ret. Derefter strikkes der rundt i rib (= 1 ret / 1 vrang) i 1½ til 2 cm. Når ribben er færdig, strikkes der 1 omgang ret hvor der tages 9-11-11-13-13-15 masker ind jævnt fordelt – læs **INDTAGNINGSTIPS-1** = 165-185-205-231-259-283 masker.

Skift til rundpind 3. Sæt 1 mærketråd i begyndelsen af omgangen og 1 mærketråd efter 83-93-103-115-129-141 masker. Der er 82-92-102-116-130-142 masker tilbage på omgangen til bagstykke. Lad mærketrådene følge med i arbejdet, de skal bruges når der skal tages ud i siderne på ryg- og forstykke.

Næste omgang strikkes således: Strik 7-2-7-9-6-2 masker glatstrik, strik A.1 over de næste 20-30-30-30-40-50 masker (= 2-3-3-3-4-5 rapporter à 10 masker), strik A.2 (= 29-29-29-37-37-37 masker), strik A.3 over de næste 20-30-30-30-40-50 masker (= 2-3-3-3-4-5 rapporter à 10 masker), strik 14-4-14-18-12-4 masker glatstrik (mærketråden sidder midt i disse masker), strik A.1 over de næste 60-80-80-90-110-130 masker (= 6-8-8-9-11-13 rapporter à 10 masker), strik A.4 (= 8 masker), og afslut med 7-2-7-9-6-2 masker glatstrik.

Fortsæt mønsteret således. **HUSK PÅ STRIKKEFASTHEDEN!**

Når arbejdet måler 5-5-5-6-6-6 cm, tages der 1 maske ud på hver side af begge mærketråde – læs **UDTAGNINGSTIPS** (= 4 masker taget ud). Tag ud således på hver 5.-5.-5.-5½.-5½.-6.cm totalt 4 gange i hver side = 181-201-221-247-275-299 masker.

Strik videre til arbejdet måler 23-24-25-25-26-27 cm – sørg for at næste omgang er en ulige omgang i A.1 (dette er vigtigt for at undgå at hulmønsteret strikkes fra vrangen når arbejdet deles til forstykke og bagstykke).

Nu strikkes der 4 pinde retstrik – læs forklaring over, over de midterste 8-10-12-16-20-26 masker i hver side (dvs strik 4-5-6-8-10-13 masker retstrik på hver side af begge mærketråde – de øvrige masker strikkes som før).

Efter de 2 pinde retstrik lukkes der af til ærmegab og v-hals, dvs næste omgang strikkes således: Luk

3-4-5-7-9-12 masker af til ærmegab, strik 42-46-50-54-59-62 masker som før (= venstre forstykke), luk 1 maske af (= midt foran), strik 42-46-50-54-59-62 masker som før (= højre forstykke), luk 6-8-10-14-18-24 masker af til ærmegab, strik som før over maskerne på bagstykket til der er 3-4-5-7-9-12 masker tilbage på omgangen, og luk de sidste 3-4-5-7-9-12 masker af til ærmegab. Klip tråden og træk tråden gennem sidste maske.
Bagstykket og forstykkerne strikkes videre hver for sig.

BAGSTYKKE:

= 84-92-100-110-120-126 masker. Start fra vrangen og fortsæt mønsteret frem og tilbage med 1 kantmaske retstrik i hver side.

SAMTIDIG på næste pind fra retsiden starter indtagningen til ærmegab – læs INDTAGNINGSTIPS-2. Tag ind til ærmegab i hver side på hver 2.pind (dvs på hver pind fra retsiden) totalt 14-16-18-20-22-22 gange i hver side = 56-60-64-70-76-82 masker tilbage. Efter sidste indtagning strikkes der 1 pind tilbage fra vrangen som før.

Skift til rundpind 2,5. Strik 4 pinde retstrik frem og tilbage over alle masker. Luk af med ret fra retsiden.

VENSTRE FORSTYKKE (når tøjet er på):

= 42-46-50-54-59-62 masker. Start fra vrangen og fortsæt mønsteret frem og tilbage med 1 kantmaske retstrik i hver side.

SAMTIDIG på næste pind fra retsiden starter indtagningerne til ærmegab og v-hals og der tages ind som forklaret under – læs INDTAGNINGSTIPS-2:

ÆRMEGAB:

Tag 1 maske ind på hver 2.pind totalt 13-14-15-17-18-20 gange.

V-HALS:

Tag 1 maske ind på hver pind (dvs både fra retsiden og fra vrangen) totalt 24-27-30-32-36-37 gange. Efter alle indtagninger til ærmegab og v-hals er der 5 masker tilbage på pinden til strop. Strik stroppen som forklaret under.

STROP:

Skift til 2 strømpepinde nr 2,5 (sæt maskerne på den ene strømpepind og strik med den anden). * Skub maskerne til begyndelsen af pinden, stram tråden og strik de 5 masker ret fra retsiden *, strik fra ** til stroppen måler ca 18-18-19-20-21-20 cm (10-10-11-11-12-11 cm af denne længde tilhører forstykket, resten tilhører bagstykket – stroppen sys fast til bagstykket). Klip tråden, træk tråden gennem de 5 masker, stram tråden og hæft godt.

HØJRE FORSTYKKE (når tøjet er på):

= 42-46-50-54-59-62 masker. Start fra vrangen og fortsæt mønsteret frem og tilbage med 1 kantmaske retstrik i hver side.

SAMTIDIG på næste pind fra retsiden starter aflukningerne til v-hals og ærmegab og der tages ind som forklaret under – læs INDTAGNINGSTIPS-2:

V-HALS:

Tag 1 maske ind på hver pinde (dvs både fra retsiden og fra vrangen) totalt 24-27-30-32-36-37 gange.

ÆRMEGAB:

Tag 1 maske ind på hver 2.pind totalt 13-14-15-17-18-20 gange.

Efter alle indtagninger til v-hals og ærmegab er der 5 masker tilbage på pinden til strop. Strik stroppen på samme måde som på venstre forstykke.

MONTERING:

Sy stropperne fast til bagstykket yderst i hver side.

Diagram forklaring

- = ret fra retsiden, vrang fra vrangen
- = vrang fra retsiden, ret fra vrangen
- ◻◻ = lav 1 omslag mellem 2 masker
- ▧ = 2 ret sammen
- ▨ = tag 1 maske løs af pinden som om den skulle strikkes ret, strik 1 ret, løft den løse maske over masken som blev strikkes

Diagram til DROPS 223-27

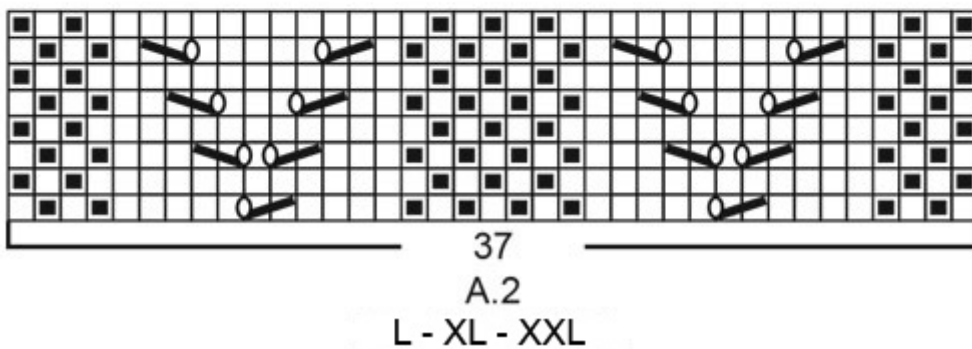
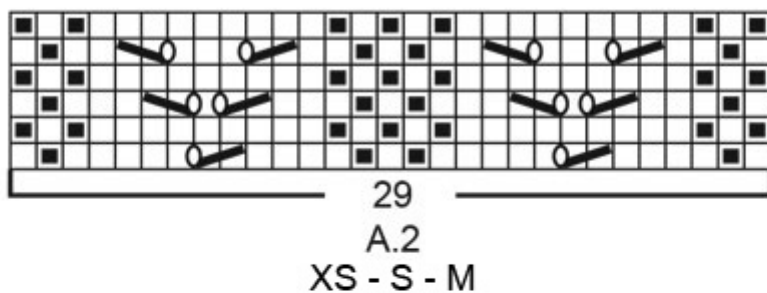

Diagram til DROPS 223-27

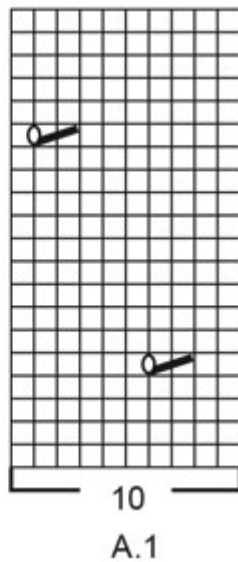
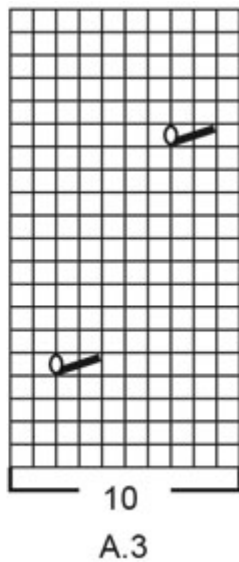
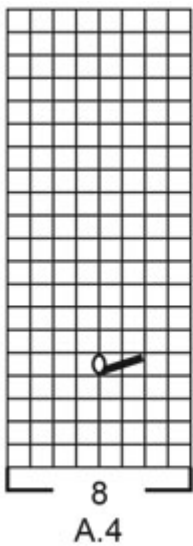
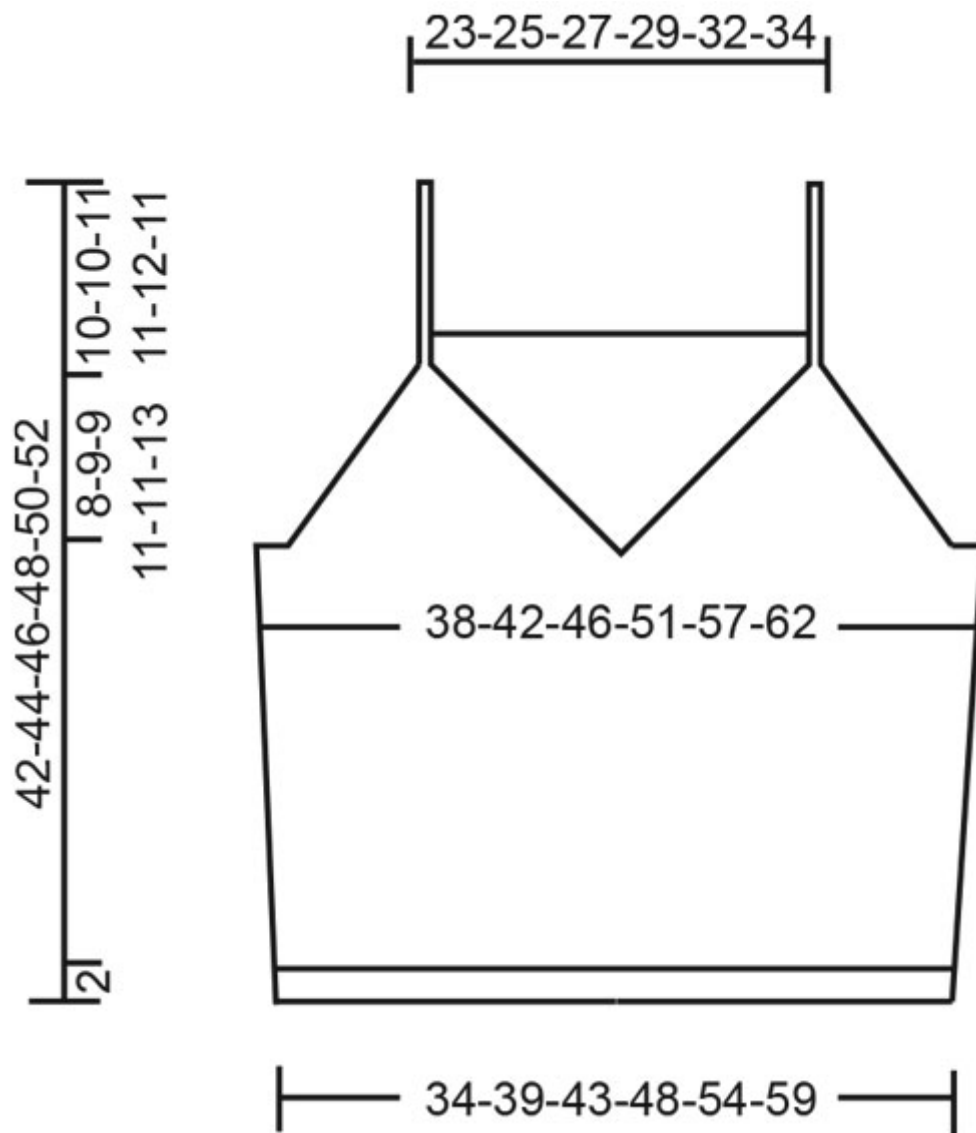
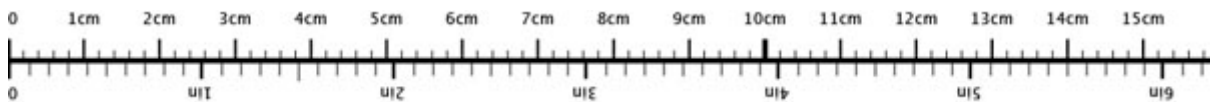

Diagram til DROPS 223-27



♥ Har du lavet denne eller nogle af vore andre modeller? Del dine billeder i sociale medier og mærk dem med #dropsdesign, så vi kan se dem!

Brug mig til at måle dit projekt!



For at få centimetermålene 100% rigtige, skal du printe opskriften ud i fuld skala (du må ikke bruge knappen for "tilpas siden").

Behøver du hjælp med opskriften?

Du finder 28 instruktionsvideoer, kommentarer/spørgsmål og mere i opskriften på www.garnstudio.com **Har du købt DROPS garn til dette projekt?** Da har du også ret til at få hjælp i butikken, som har solgt dig garnet.

Vi sætter en ære i at vores opskrifter er fejlfrie og lette at forstå. Alle opskrifter er oversat fra de norske og du kan altid tjekke original opskriften for mål og udregninger.

Hvis vi får information om at der kan være en fejl i en opskrift, så vil vi gå igennem opskriften og rette eventuelle fejl. Dette vil normalt tage 7-10 dage. Hvis der ikke bliver lavet en rettelse, betyder det at vi ikke kan finde nogle fejl.

Vil du vide hvor du kan købe garnet til denne opskrift?

Prøv en DROPS Super Store!

- YarnLiving
- Rito
- Strikkenyheder.dk
- Nicoline
- Netgarn
- MARISTA Garn & Strikkebutik
- Centrum Garn
- Smykkesten og Fritid
- Annettes-haandstriik
- Enghoff Garn
- ImpaZ Garn



© 1982-2021 DROPS Design A/S. Alle rettigheder er reserveret. Dette dokument med tilhørende underdokumenter har copyright. Læs mere om hvad du kan gøre med vore opskrifter, nedert i alle vore opskrifter på hjemmesiden.